

# Manómetro de Diafragma para Baja Presión

Elemento: Diafragma de Acero inoxidable 316  
 Conexión: Acero Inoxidable 316  
 Caja: Acero Inoxidable 304



## Modelo 101 L y 104 L



### ✓ CARACTERÍSTICAS GENERALES

Exactitud:	+/- 2% del total de la escala
Elemento:	Diafragma de acero inoxidable AISI-316
Conexión:	Soquet o brida de acero inoxidable AISI-316
Mecanismo:	Acero inoxidable AISI-304
Caja y Bisel:	Acero inoxidable AISI-304
Ventana:	Cristal inastillable
Carátula:	Aluminio fondo blanco, números negros
Aguja:	Aluminio esmaltado negro
Tamaños:	ø 100 mm (4") y ø 160 mm (6")
Rangos:	mín. 40 mbar/máx. 400 mbar

### 🔧 APLICACIONES

Manómetros actuados por diafragma fabricados totalmente en acero inoxidable, diseñado especialmente para medir presiones en gases o líquidos corrosivos, viscosos o cristalizables en donde los manómetros de bourdon no pueden ser utilizados.

### OPCIONES

- Otras escalas: Pa, mmH<sub>2</sub>O, pulg H<sub>2</sub>O, etc.
- Recubrimiento de teflón (PTFE)

### 📝 COMO ORDENAR

	Cantidad	Modelo	Tamaño (mm)	Rango
Ejem.	5 pzas.	101 L	100	0-100 mbar

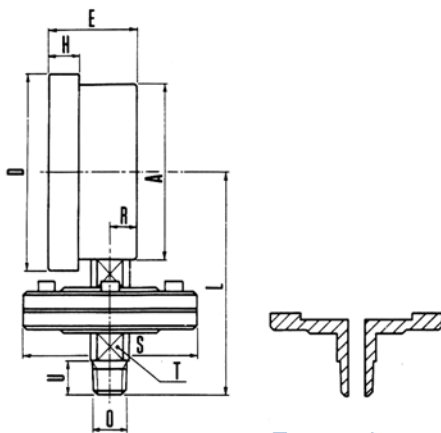

Tipo 101L

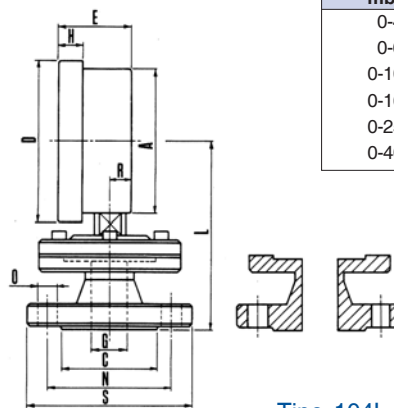

Tipo 104L

### Rangos estándar Mod. 101 L y 104 L

Presión mbar	Vacío mbar	Compuesto mbar	
0-40	-400/0	-15/0/25	-60/0/100
0-60	-250/0	-25/0/15	-100/0/60
0-100	-160/0	-20/0/40	-100/0/150
0-160	-100/0	-40/0/20	-150/0/100
0-250	-60/0	-40/0/60	-150/0/250
0-400	-40/0	-60/0/40	-250/0/150

Mod. 101 L Diámetro	øA	øD	E	H	L	O	R	øS	T	U	
ø 100	99	112	50	17	126	1/2" N.P.T.	15	155	22	20	
ø 160	158	172	50	17	156	1/2" N.P.T.	16	155	22	20	
Mod. 104 L Diámetro	øA	øC	øD	E	øG	H	L	PC.N	O	R	S
ø 100	99	102	112	50	50	17	136	125	4xø18	15	165
ø 160	158	102	172	50	50	17	165	125	4xø18	16	165